

*Муниципальное бюджетное общеобразовательное учреждение
«Кингисеппская средняя общеобразовательная школа №5»*

Ваза «Виноградная»



*Автор проекта:
Павликов Ярослав
Обучающийся 11 класса
Руководитель проекта:
Учитель технологии
Занков Юрий Сергеевич*

Выбор и обоснование проекта

При выборе темы для работы, кроме собственного желания, я также учитывал свои возможности. Так как я увлекаюсь выпиливанием ручным лобзиком, то оптимальным вариантом для меня стало изготовление изделия, которое можно выполнить именно при помощи лобзика. Думаю, что навыки, необходимые для изготовления этого проекта, у меня есть, так как похожие работы я делал и раньше. Ваза «Виноградная» – изделие сложное, но чем сложнее изделие, тем интереснее, тем больше удовольствия от проделанной работы.



История вазы

Вазы - предмет загадочный. Они всегда украшали наш дом и быт. С древних времен ваза являлась неотъемлемой частью украшения богатых, аристократических домов. Она служила хорошим подарком, выражающим почтение дарителя. Некоторые вазы передавались из поколения в поколение и считались семейным достоянием. В современном мире ваза по-прежнему притягивает взор своей красотой и изяществом.



История художественного выпиливание

Художественное выпиливание по дереву — один из наиболее распространенных видов декоративно-прикладного искусства, доступного широким массам. Еще в далеком прошлом русские искусные выпиловщики, граверы и резчики создавали разные культурные ценности.



Цели и задачи проекта

Цель: изготовить компактную и многофункциональную декоративную вазу,.

Задачи:

1. разработать форму изделия. Она должна быть подобрано и скомпоновано по форме, цвету, стилю, оригинальности и практичности;
2. совершенствовать свои умения и навыки при выпиливании;
3. затратить минимум денежных средств на изготовление изделия.

Актуальность: Вазу можно использовать непосредственно, как вазу под живые и искусственные цветы. Так же можно использовать, как элемент декора. Такая вещь будет хорошим подарком.

Критерии выбора

Основными критериями, на которые я опирался, являются:

- прочность;
- эстетичность;
- практичность в использовании;
- невысокая трудоёмкость;
- оригинальность форм;
- доступность материала;
- моделирование формы



Выбор альтернативных вариантов

Из множества вариантов изготовления вазы меня больше всего заинтересовал вариант **№2**.

Вариант
№1



Вариант
№3



Вариант
№4



Вариант
№5

Вариант
№2



Окончательный выбор конструкции



Подбор материалов

Доступный материал, который можно купить в наших магазинах это фанера. Таким образом, свой выбор материала для вазы, я остановил на фанере.

Начинающий любитель выпиливания пользуется березовой фанерой. Березовая фанера легко обрабатывается. Материал наиболее подходящий для выпиливания лобзиком. Толщина листа от 4 до 10 мм.



Организация рабочего места

Организация рабочего места проходила в учебной мастерской, где я занимался на уроках технологии.

Для изготовления вазы мне понадобились такие инструменты как:

- столярная ножовка;
- шаблоны и коп. бумага;
- сверлильный станок;
- лобзик;
- выпилочный столик;
- набор надфилей
- шлифовальная колодка;
- столярный верстак, на котором выполнялась обработка фанеры.

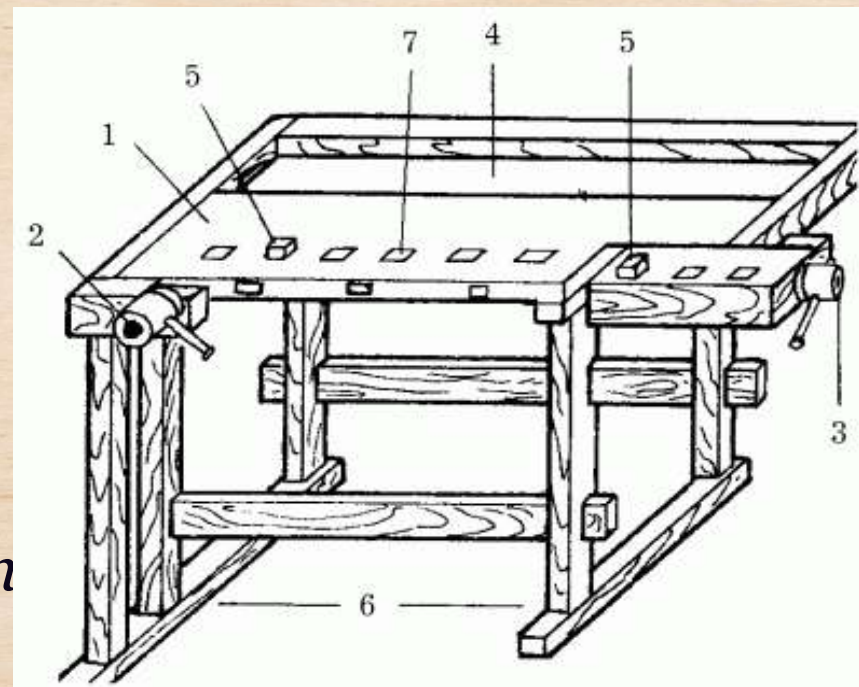

Технологическая последовательность изготовления изделия

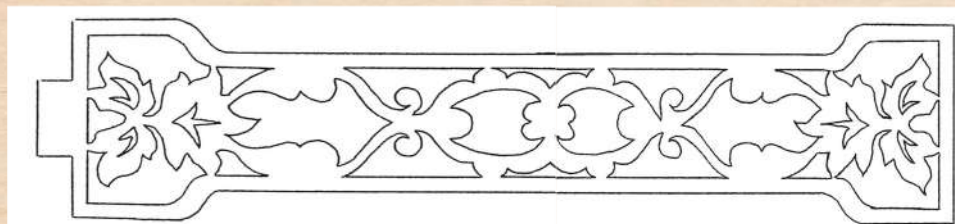

Эскизы:

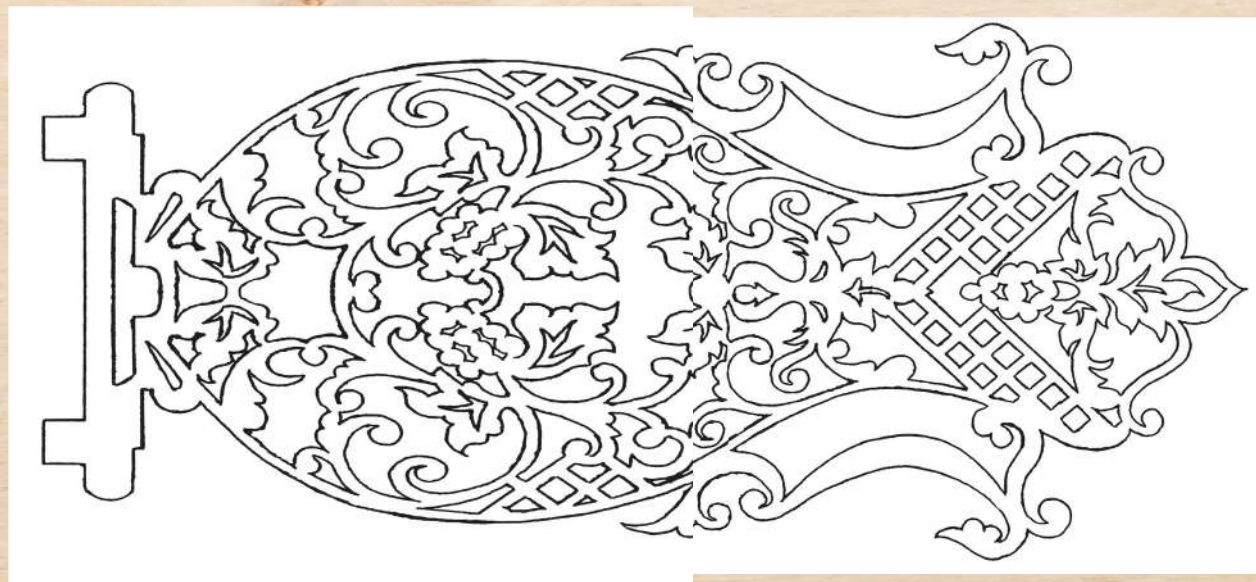
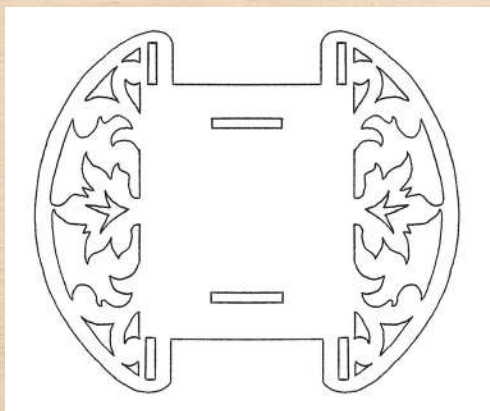

№ п/п	Последовательность действий	Изображение	Инструменты и приспособления
1	Выбор заготовок с учётом припусков		Фанера 4мм. без сучков, сколов и трещин, линейка.
2	Подобрать шаблоны для разметки заготовок		Художественное выпиливание Альбом чертежей Выпуск IV
3	Разметка заготовок по шаблону		Верстак, шаблон, ручка, копировальная бумага, канцелярский зажим

№ п/п	Последовательность действий	Изображение	Инструменты и приспособления
4	Сверление отверстий для пиления по внутреннему контур		Сверлильный станок, набор свёрл \varnothing 1,5-2 мм
5	Выпилить основание		Верстак, выпиловочный столик, ручной лобзик, пилки для ручного лобзика
6	Выпилить боковые переходы		Верстак, выпиловочный столик, ручной лобзик, пилки для ручного лобзика

№ п/п	Последовательность действий	Изображение	Инструменты и приспособления
7	Выпилить основные части		<p>Верстак, выпиловочный столик, ручной лобзик, пилки для ручного лобзика</p>
8	Сборка изделия		<p>Верстак, выпиловочный столик, ручной лобзик, пилки для ручного лобзика</p>
9	Покраска изделия		<p>Верстак, баллончик с аэрозольной краской, бумага</p>

Экономическое обоснование

Рыночную стоимость моего изделия можно вычислить следующим образом: $PC = C + ЗТ + ПР$

1. Вычислим себестоимость (C) – 220 руб.

2. Вычислим затраты труда (ЗТ):

Час работы ученика - 25 руб.

Изделие изготавливалось 14 часов. $25 \times 14 = 350$

Итого затраты труда – 350 руб.

3. Прибыль предприятия (ПР):

Запланированная прибыль = 330 рублей.

4. Рыночная стоимость равна:

$PC = 220 + 350 + 330 = 900$ рублей.



Оценка изделия

Изготовленное мной изделие получилось оригинальным и красивыми, намного дешевле, чем в магазине. При работе были использованы доступные материалы, технология изготовления доступна каждому учащемуся. Знаний полученных на уроках технологии достаточно для проектирования и изготовления изделия.

В процессе работы над вазой пришлось самостоятельно ознакомиться с правилами оформления интерьера. Во время работы трудности не возникали, так как я выполнил уже несколько работ.

Результатом своей работы я доволен, несмотря на большую трудоемкость в изготовлении изделия. Такую вазу можно сделать подарочной к 8 марта или ко дню рождения. Я думаю, что такому подарку будут очень рады.

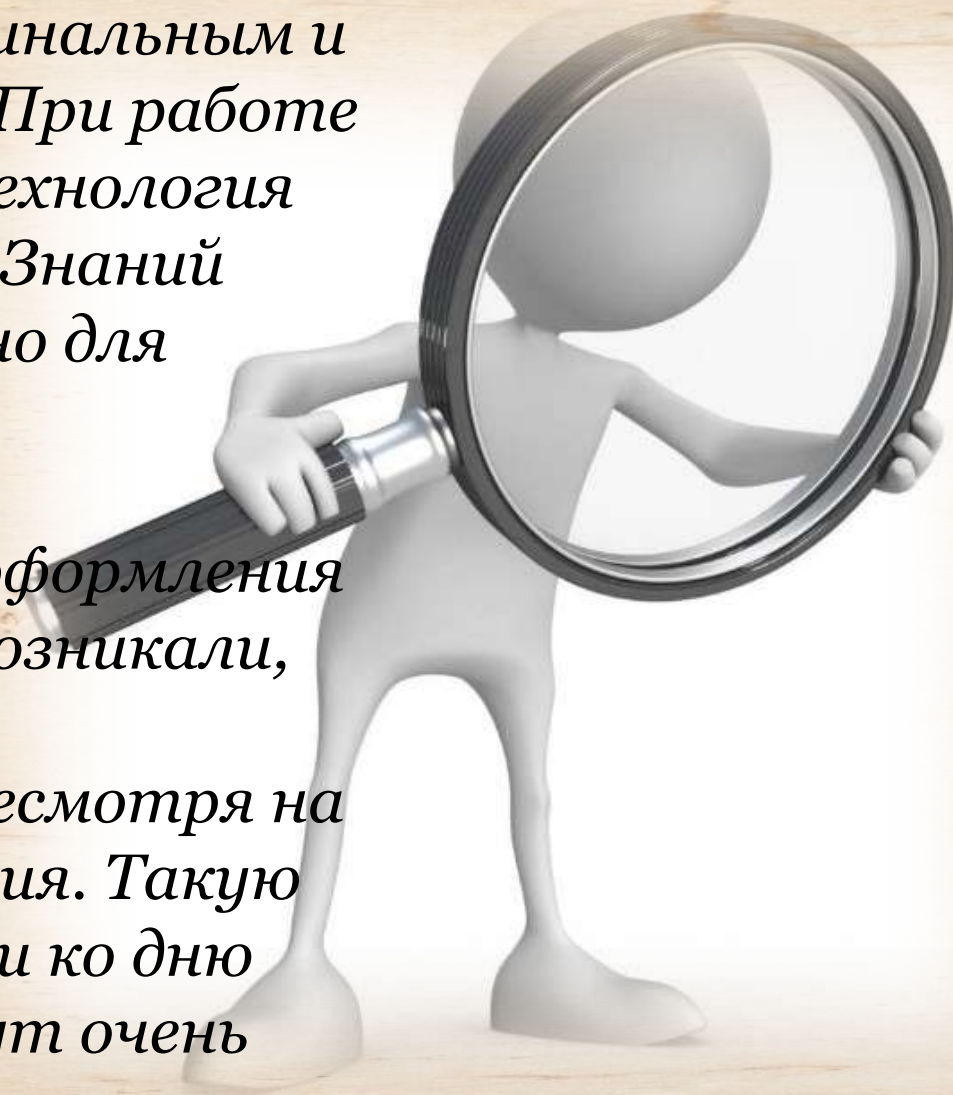

Вывод

При работе над проектом решены все поставленные задачи, поэтому считаю, что цель по разработке и изготовлению из фанеры красивой и недорогой вазы достигнута.

Результаты, полученные в ходе выполнения проекта, показывают возможность массового производства и реализации вазы.

В нашей школе и другие ребята, изменив форму универсального шаблона и рисунок орнамента, изготовили свои изделия.

Это для меня – лучшая оценка моей работы над проектом.



Рекламный проспект изделия

*Посмотри на эту вазу:
Приглянулась, видно, сразу.
Ведь рисунок от души
Я в нее сумел вложить.
День и ночь ее я резал,
Чтоб во всем вам угодить!
Любой цветик-семицветик
В нее сможешь положить!!!*



*Спасибо
за
внимание!*

